

UH 217/70 2S.T

农机轴承

技术信息

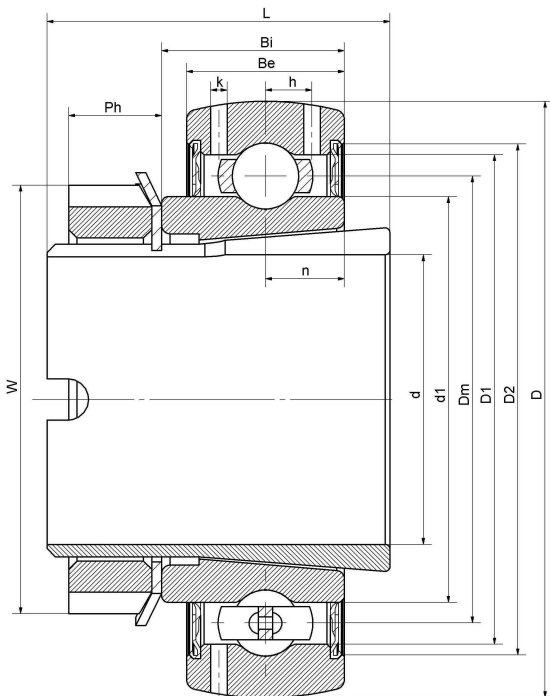

主要尺寸和性能参数

d1	70mm	孔径
D	150mm	外径
W	105mm	KM螺母外径
D2	112mm	MB垫圈外径
B	45mm	内圈宽度
B1	70mm	紧定套宽度
C	21mm	外圈宽度
L	15mm	KM螺母宽度
E1	12mm	滚道中心至止动销距离
M	80x2	螺纹紧定套
P	5mm	止动销直径
P1	2.8mm	止动销高度
≈m	3.87Kg	重量
Cor	85Kn	径向动态额定载荷
Cr	65Kn	径向静态额定载荷
Pu	2.73Kn	疲劳载荷极限
E	12mm	滚道中心至润滑孔距离

*数据表仅为所选产品的尺寸和基本额定载荷概览。请始终遵守本产品的所有更多信息和指南。您可通过我们网站上的联系表了解更多信息。