

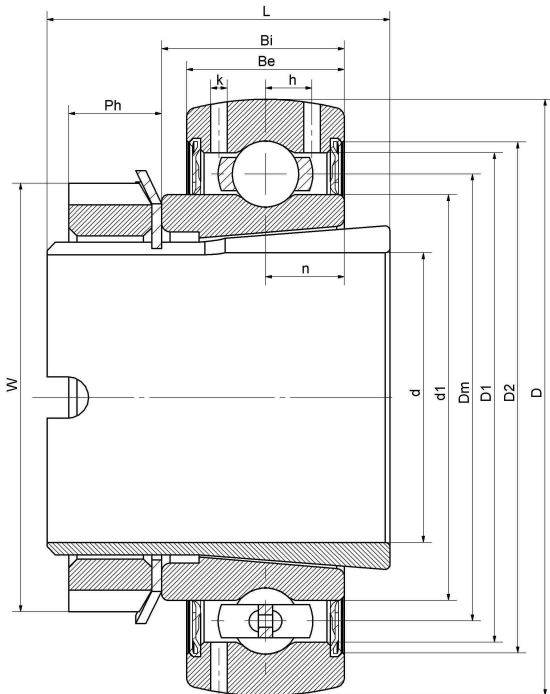

UH 211/50 2S.T

农机轴承

技术信息



主要尺寸和性能参数

d1	50mm	孔径
D	100mm	外径
W	75mm	KM螺母外径
D2	81mm	MB垫圈外径
B	45mm	内圈宽度
B1	25mm	紧定套宽度
C	25mm	外圈宽度
L	11mm	KM螺母宽度
E1	7mm	滚道中心至止动销距离
M	50x2	螺纹紧定套
P	3mm	止动销直径
P1	2mm	止动销高度
≈m	1Kg	重量
Cor	43.6Kn	径向动态额定载荷
Cr	29Kn	径向静态额定载荷
Pu	1.25Kn	疲劳载荷极限
E	7mm	滚道中心至润滑孔距离

*数据表仅为所选产品的尺寸和基本额定载荷概览。请始终遵守本产品的所有更多信息和指南。您可通过我们网站上的联系表了解更多信息。